

Postup složení lavičky Lada

Kusovník

2 ks betonové nohy lavičky
8 ks vratový šroub M10x120Zn
8 ks matice M10Zn
2 ks kování krátké
2 ks kování dlouhé

7 ks dřevěné latě s otvory 7,5cm od krajů
14 ks šroub vratový M8x60Zn
(šroub s velkou zaoblenou hlavou)
14 ks matice M8Zn

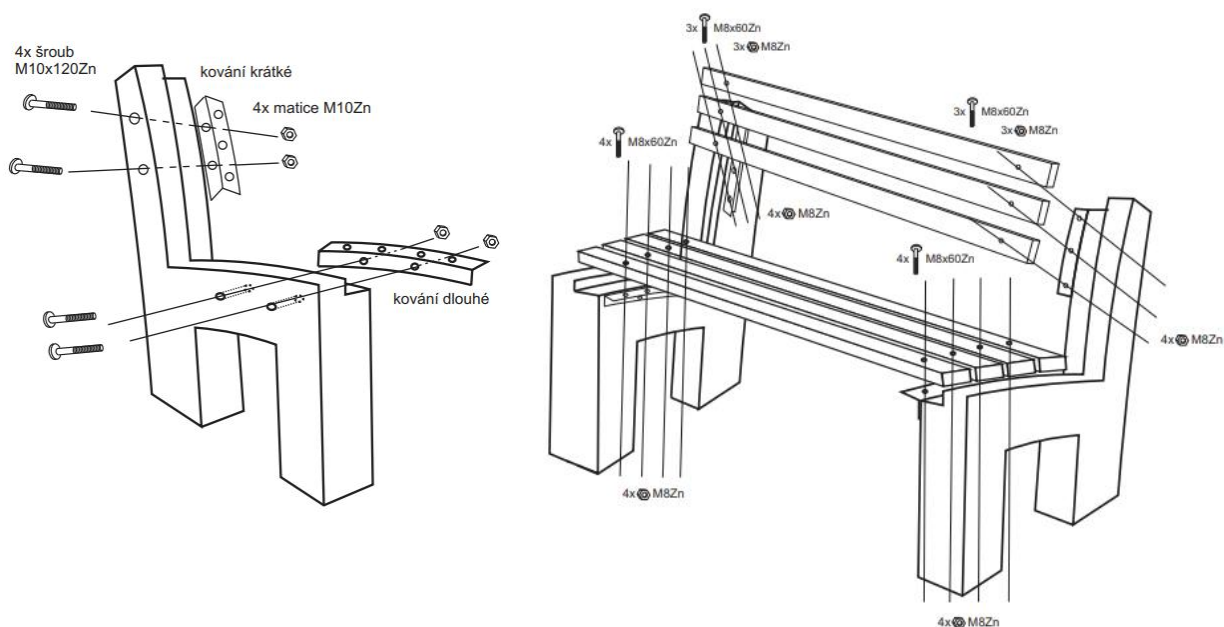

Postup složení/montáže lavičky

1. Dle kusovníku překontrolujeme veškeré díly
2. Vybereme vhodné místo pro sestavení lavičky (rovná podlaha)
3. Na betonové bočnice přišroubujeme kování (šrouby nedotahujeme)
4. Do připravených otvorů v prknech vsadíme vratové šrouby
5. Prkna postupně našroubujeme na kování bočnic - šrouby nedotahujeme
6. Vyrovnáme lavičku tak, aby čela prken byla v jedné ose a bočnice kolmo k prkům.
7. Po vyrovnání a montáži všech prken veškeré šrouby dotáhneme, šrouby dotahujeme tak, aby nedošlo k poškození prken
8. Po 14-ti dnech opět veškeré šroubové spoje dotáhneme

ÚDRŽBA LAVIČKY

Pro zvýšení životnosti jsou doporučeny pravidelné kontroly a údržba (čištění, úpravy, opravy). Četnost kontrol je závislá na agresivitě prostředí v daném místě. Pokud bude zjištěna závada, musí být (dle stupně závady) odstraněna nebo nahlášena reklamace výrobcí v co nejkratší době.

Zásady kontroly a údržby

Při pravidelné prohlídce je zapotřebí zkontrolovat ukotvení. V případě uvolnění kotvicích prvků je nutné jejich dotažení. Pokud kotvicí prvek chybí je třeba ho neprodleně nahradit.

Povrchová úprava nesmí být poškozená (oděrky, praskliny aj.) Při zjištění závady je nutné její okamžité odstranění.

Dřevo je přírodní materiál, musí odolávat vysokým i nízkým teplotám, tedy neustále dilataje. Na dřevo působí velkou měrou i vzdušná vlhkost a proto může docházet k tvorbě prasklin, uvolňování pryskyřice a k narušení povrchové úpravy. O dřevěné části výrobku je zapotřebí pečovat v pravidelných intervalech. Při povrchových úpravách dodržujte vždy zásady výrobce dané nátěrové hmoty.

Interval přetření dřevěných prvků

Jasan - v šestiměsíčních intervalech během prvního roku, poté dle potřeby

Smrk - v ročních intervalech nebo dle potřeby

Povrchová úprava dřevěných prvků se provádí lazuroou Remmers GW-310 nebo olejovým voskem Remmers HWS-112. Pro opravu doporučujeme výše uvedené nátěrové hmoty.

Záruka se nevztahuje na:

- závady vzniklé zanedbáním pravidelných kontrol a údržby,
- závady vzniklé špatně nebo neodborně provedenou opravou
- závady způsobené živelnou pohromou, havárií, vandalismem
- závady vzniklé působením chemických látek (např.: neadekvátní čisticí prostředky, ptačí trus, žíravé látky a pod.)
- závady vzniklé mechanickým poškozením (poškrábání, zářezy, přetížení a pod.)